

REGENRINNE Triangular / SEITENWAND

GOUTTIÈRE Triangular / PAROI LATÉRALE

RAIN GUTTER Triangular / SIDE WALL

GRONDAIA Triangular / PARETE LATERALE

CANALÓN Triangular / CORTAVIENTOS

REGENGOOT Triangular / ZIJWAND

› CASTELLO® Pro, PALAZZO®

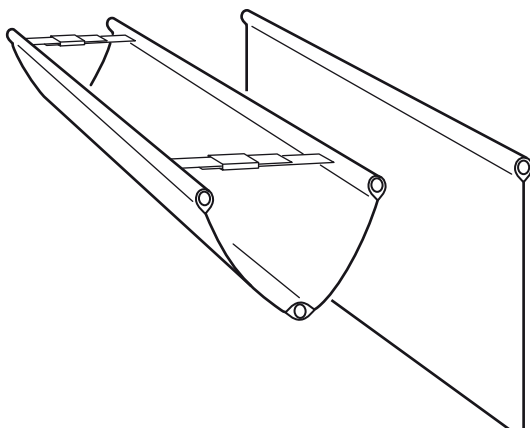

DE	Montage- und Bedienungsanleitung	2
FR	Notice de montage et d'utilisation	8
EN	Installation and operating instructions	14
IT	Manuale di funzionamento e montaggio	20
ES	Instrucciones de montaje y uso	26
NL	Montage- en bedieningshandleiding	32

Inhaltsverzeichnis

Herzlich willkommen	3
Eigenschaften	3
Lieferumfang je Regenrinne	3
Lieferumfang je Seitenwand	3
Sicherheitshinweise	4
Gewährleistung	5
Entsorgung	5
Montage / Bedienung	6
Demontage	7
Wartung und Pflege	7

Bestimmungsgemässe Verwendung

Das Produkt dient als Regenrinne zwischen zwei Schirmen oder als Seitenwand an einem Schirm. Das Produkt darf nur in privaten Haushalten, im Gastronomie und Hotellerie oder in einem vergleichbaren Umfeld eingesetzt werden. Das Produkt darf nur gemäss dieser Gebrauchsanweisung verwendet werden. Jegliche andere als in dieser Gebrauchsanweisung beschriebene Verwendung gilt als nicht bestimmungsgemässe Verwendung. Änderungen im Zuge des technischen Fortschritts bleiben vorbehalten. In dieser Anleitung wird diese Regenrinne und/oder diese Seitenwand auch als «Produkt» bezeichnet.

Verwendete Warnworte

- !GEFAHR** Unmittelbar gefährliche Situation, die zum Tod oder schweren Verletzungen führen kann.
- !VORSICHT** Potenziell gefährliche Situation, die zu kleineren bis mittelschweren Verletzungen führen kann.
- !HINWEIS** Eine Situation, die zu Sachbeschädigungen führen kann.

Herzlich willkommen

Herzlichen Glückwunsch zum Kauf Ihrer neuen Regenrinne und/oder Seitenwand zu Ihren Schirmen von Glatz. Sie haben ein hochwertiges Produkt erworben. Diese Anleitung ist Bestandteil dieses Produktes. Sie enthält wichtige Informationen zur Sicherheit, Verwendung und Entsorgung für Anwender des Produktes. Bitte machen Sie sich mit allen aufgeführten Informationen vertraut, bevor Sie das Produkt verwenden. Das Produkt darf nur wie hierin beschrieben und für die angegebenen Anwendungsszenarien verwendet werden. Bei ordnungsgemässer Verwendung und Pflege, wird Ihnen diese Regenrinne und/oder diese Seitenwand jahrelang gute Dienste leisten.

Eigenschaften

Regenrinne und Seitenwand sind aus dem selben Material gefertigt wie das Schirmdach und fügen sich somit hervorragend in die Umgebung ein. Sie sind höhenverstellbar, so dass sie optimal an die individuellen Bedürfnisse anpassbar sind. Die Regenrinne ist konisch konfektioniert, um eine optimale Regenwasserabführung zu gewährleisten.

Lieferumfang je Regenrinne

- Regenrinne aus gleichem Stoff und Dessin wie Schirmdach zusätzlich mit wasserdichter, abwaschbarer Innen-Doublierung und Spanngurte mit Schnallen
- Nivellier-Set rostfreier Stahl mit praktischer Nivellier-Schnalle
- Bügel
- 3 Tragrohre, eloxiert, steckbar

Lieferumfang je Seitenwand

- Seitenwand aus gleichem Stoff und Dessin wie Schirmdach
- Nivellier-Set rostfreier Stahl mit praktischer Nivellier-Schnalle
- Bügel
- 2 Tragrohre, eloxiert, steckbar

Sicherheitshinweise

LESEN SIE ALLE SICHERHEITSHINWEISE SORGFÄLTIG DURCH UND STELLEN SIE SICHER, DASS SIE SIE VERSTEHEN.

- Alle Anweisungen befolgen, um Unfälle, Feuer, Explosionen, Stromschläge oder andere Gefahren zu vermeiden, welche Sachschäden verursachen und/oder zu schweren oder tödlichen Verletzungen führen können.
- Sicherstellen, dass jede Person die das Produkt verwendet, diese Warnungen und Anweisungen gelesen hat und befolgt.
- Alle Sicherheitshinweise und Anweisungen für die Zukunft aufheben. Sie müssen nachfolgenden Benutzern des Produkts weitergegeben werden.
- Der Hersteller haftet nicht für materielle Schäden oder Verletzungen, die durch falsche Handhabung oder Nichteinhaltung der Sicherheitshinweise entstanden sind. In solchen Fällen wird die Gewährleistung ungültig.
- Kinder dürfen nicht mit dem Produkt spielen.
- **!GEFAHR** Kinder immer von Verpackungsmaterial fernhalten - dieses stellt eine Erstickungsgefahr dar. Kinder unterschätzen Gefahren. Dieses Produkt ist kein Spielzeug.
- Kinder ab 8 Jahren und Personen mit eingeschränkten physischen, sensorischen oder geistigen Fähigkeiten, mangelnder Erfahrung und Kenntnisse dürfen das Produkt nur gebrauchen, wenn sie von einer für ihre Sicherheit zuständigen Person beaufsichtigt werden oder ihnen der sichere Gebrauch des Gerätes gezeigt wurde und sie die damit verbundenen Gefahren verstanden haben. Reinigungs- und Wartungsarbeiten dürfen nicht von Kindern ohne Beaufsichtigung durchgeführt werden.
- Das Gerät bei Mangel an Konzentration / Aufmerksamkeit und/ oder unter Einfluss von Drogen, Alkohol oder Medikamenten nicht verwenden.
- Das Produkt nicht fallen oder anschlagen lassen.
- Nur Originalzubehör / Ersatzteile verwenden.
- Veränderungen am Produkt und technische Modifizierungen sind nicht zulässig.

- Vor dem Schliessen der Schirme müssen sowohl Regenrinnen wie auch Seitenwand entfernt werden.
- Die maximal zulässigen Windgeschwindigkeiten der Schirme verfallen bei der Verwendung von Seitenwänden.
- Seitenwände mit dem Boden verbinden, um Schäden durch Flattern zu verhindern.
- Es können 1 bis 4 Seitenwände angebracht werden.

Gewährleistung

Nehmen Sie immer zuerst mit Ihrem Glatz Partner Kontakt auf, bevor Sie das Produkt einsenden. Die Gewährleistung beträgt 24 Monate ab Kaufdatum. Die Gewährleistung erlischt in folgenden Fällen:

- Äussere Gewalteinwirkung
- Unsachgemässe Bedienung und Wartung
- Beschädigungen durch höhere Gewalt

Entsorgung

Mit der korrekten Entsorgung des Produkts helfen Sie, mögliche Gefahren für die Umwelt und die Gesundheit zu vermeiden. Die Wiederverwertung von Materialien trägt zur Erhaltung der natürlichen Ressourcen bei. Entsorgen Sie daher keine alten Produkte mit dem unsortierten Hausmüll.

Die Verpackung ist aus umweltfreundlichen Materialien hergestellt, die in Ihren lokalen Recyclingeinrichtungen entsorgt werden können. Mit der korrekten Entsorgung der Verpackungen und Verpackungsabfälle helfen Sie, mögliche Gefahren für die Umwelt und die Gesundheit zu vermeiden. Das Produkt besteht aus Metall und synthetischen Teilen. Eine Entsorgung zum Ende der Lebensdauer muss im Rahmen der regionalen Umwelt- und Abfallvorschriften erfolgen.

Montage / Bedienung

Die Montage der Bügel erfolgt bei losgelöster (CASTELLO Pro, PALAZZO Style/Noblesse) oder befestigter (PALAZZO Royal) Bespannung und bei halb geöffnetem Schirm. Die Regenrinne und die Seitenwand können nur bei vollständig geöffneten Schirmen angebracht werden. Vor dem Schliessen der Schirme müssen sowohl Regenrinnen wie auch Seitenwand entfernt werden. Durch Verstellen der Neigung der Regenrinne mittels der Gurten kann der Wasserabfluss optimiert werden.

1

Schirme halb öffnen

! Um die Kräfte an der Bespannung tief zu halten...

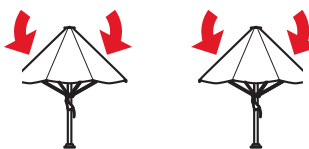

2

Bügel montieren

- * Fixierschraube der Bespannung lösen und Bespannung anheben
** Pin am Endstück von oben mit einem kleinen Schraubenzieher hineindrücken und Endstück entriegeln / entfernen
- Bügel richtig orientiert über die Strebe schieben (PALAZZO Royal: aufstecken)
- Bügel in gleichem Abstand zur Dachkante positionieren und mittels Inbusschraube festklemmen
- * Bespannung absenken und mittels Fixierschraube wieder fixieren
** Endstück montieren / einrasten
- Schritte 1 bis 4 für jede betroffene Strebe wiederholen

! Die Bügel müssen am Schluss in einer Linie sein, so, dass eine gute Überlappung Dachkante / Regenrinne bleibt. Empfehlung: die Bespannung jeweils nur an einer Strebe lösen und die Bügel Strebe für Strebe anbringen.

3

Schirme ganz öffnen

! Zur Montage der Regenrinne / der Seitenwand müssen die Schirme ganz geöffnet sein.

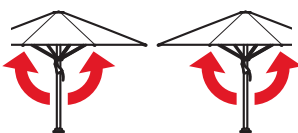

4

Regenrinne / Seitenwand vorbereiten

- Regenrinne / Seitenwand auf einer Seite in die Bügel einhängen
- Oberes und unteres Tragrohr zusammenstecken und in die Rohrtaschen einschieben
- Nur bei Regenrinne: Mittleres Tragrohr zusammenstecken und in die Rohrtasche einschieben
- Klett schliessen

*nur bei Regenrinne

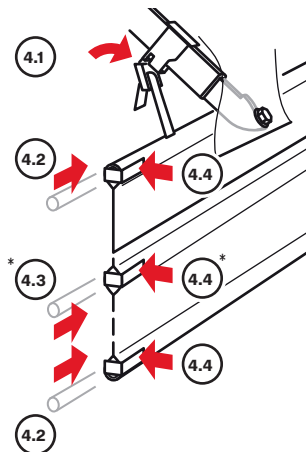

5

Regenrinne einhängen

- Regenrinne am Nachbarschirm in die Bügel einhängen
 - Regenrinne mit Hilfe der Gurten am Bügel gleichmässig zur konischen Form ausnivellieren*
 - Gurten zwischen den Rohren zusammenstecken und leicht anspannen
- ! * Zum Anheben an Gurte ziehen, zum Absenken Schnallentaste drücken.

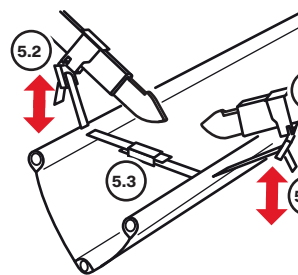

Demontage

Vor dem Schliessen der Schirme muss die angebrachte Regenrinne / Seitenwand entfernt werden. Dazu werden sie von den Bügeln gelöst. Bei Bedarf die Tragrohre herausziehen und durch auseinanderziehen in die einzelnen Segmente zerlegen.

Wartung und Pflege

- Seitenwand zum Lagern einrollen und nicht falten.
- Regenrinne / Seitenwand in geöffnetem Zustand trocknen lassen, um Bildung von Schimmel und Verfärbungen zu verhindern.
- Reinigen Sie die Regenrinne / die Seitenwand bei Bedarf mit lauwarmem Wasser, Feinwaschmittel und einem Schwamm.
- Verwenden Sie kein Bleichmittel und keine scharfen Objekte, um Beschädigungen an der Regenrinne / der Seitenwand zu vermeiden.
- Wenn die Regenrinne / die Seitenwand an stark exponierter Stelle eingesetzt wird, muss mit erhöhtem Verschleiss gerechnet werden. In solchen Fällen empfehlen wir eine intensivere Wartung und Pflege.
- In den meisten Fällen kann eine defekte Regenrinnen und/oder eine defekte Seitenwand von Ihrem Glatz Partner repariert werden. Verwenden Sie ausschliesslich Originalersatzteile von Glatz.

* nur CASTELLO Pro
** nur PALAZZO Style / Noblesse

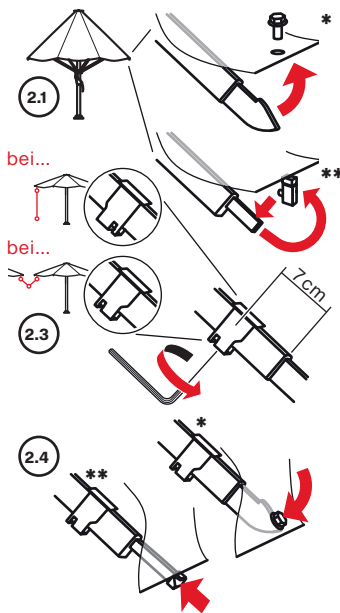

Sommaire

Bienvenue	9
Principales caractéristiques	9
Contenu de la livraison d'une gouttière	9
Contenu de la livraison d'une paroi latérale	9
Consignes de sécurité	10
Garantie	11
Élimination	11
Montage et utilisation	12
Démontage	13
Entretien et nettoyage	13

Conformité d'utilisation

Ce produit peut être utilisé comme gouttière entre deux parasols, ou comme paroi latérale pour un parasol. Ce produit ne doit être utilisé que pour un usage privé ou dans des environnements tels que restaurants ou hôtels. Ce produit doit impérativement être utilisé comme indiqué dans le présent mode d'emploi. Toute autre utilisation sera considérée comme non conforme. Nous nous réservons par ailleurs le droit d'apporter des modifications afin d'intégrer les nouvelles avancées technologiques. Cette gouttière et/ou paroi latérale sont appelés «produit» dans le présent mode d'emploi.

Messages d'avertissement utilisés:

DANGER! Situation à risque direct pouvant entraîner la mort ou de graves blessures.

ATTENTION! Situation à risque potentiel pouvant entraîner des blessures légères à moyennement graves.

INDICATION IMPORTANTE! Situation pouvant entraîner des dégâts matériels.

Bienvenue

Félicitations pour l'achat de votre nouvelle gouttière et/ou nouvelle paroi latérale pour vos parasols Glatz. Vous venez de faire l'acquisition d'un produit de haute qualité! Le présent mode d'emploi fait partie intégrante de celui-ci. Il contient d'importantes informations pour l'utilisateur, qui concernent la sécurité, l'utilisation et l'élimination de ce produit. Avant de l'utiliser, veuillez bien vous familiariser avec toutes les informations qui figurent dans ce mode d'emploi. Ce produit doit impérativement être utilisé comme décrit dans celui-ci et ce, uniquement pour les scénarios d'utilisation indiqués. A condition de les utiliser et de les entretenir correctement, cette gouttière et/ou cette paroi latérale vous offriront de bons et loyaux services durant de longues années!

Principales caractéristiques

La gouttière et la paroi latérale étant constitués du même matériau que le toit du parasol, ils s'intègrent parfaitement à l'environnement. Et comme leur hauteur est réglable, vous pouvez les adapter à vos besoins de manière optimale. La gouttière est de forme conique, afin de garantir une évacuation optimale des eaux de pluie.

Contenu de la livraison d'une gouttière

- Gouttière constituée de la même matière et présentant le même motif que le toit du parasol, et comportant une doublure intérieure imperméable à l'eau et lavable et sangles de serrage avec boucles.
- Kit de mise à niveau en acier inoxydable, avec très pratique étrier-boucle.
- Étriers
- 3 tubes-support anodisés et emboîtables.

Contenu de la livraison d'une paroi latérale

- La paroi latérale est constitué de la même matière et présentant le même motif que le toit du parasol.
- Kit de mise à niveau en acier inoxydable, avec très pratique étrier-boucle.
- Étriers
- 2 tubes-support anodisés et emboîtables

Consignes de sécurité

LISEZ ATTENTIVEMENT TOUTES LES CONSIGNES DE SÉCURITÉ ET ASSUREZ-VOUS DE LES AVOIR BIEN COMPRIS.

- Respecter toutes les consignes afin d'éviter les accidents, incendies, explosions, électrocutions et autres dangers susceptibles de provoquer des dommages matériels et/ou des blessures graves, voire mortelles.
- S'assurer que tout utilisateur du produit a lu et respecte les avertissements et les consignes.
- Ranger toutes les consignes de sécurité et instructions en lieu sûr pour pouvoir s'y reporter ultérieurement. Elles doivent être remises aux utilisateurs suivants du produit.
- Le fabricant décline toute responsabilité pour les préjudices matériels ou corporels résultant d'une mauvaise manipulation ou du non-respect des consignes de sécurité. La garantie est alors caduque.
- Il est interdit aux enfants de jouer avec le produit.
- **!DANGER** Pour éviter tout risque de suffocation, les matériaux d'emballage doivent rester hors de portée des enfants. Les enfants tendent à sous-estimer les dangers. Ce produit n'est pas un jouet.
- Les enfants âgés de 8 ans et plus et les personnes ayant des déficiences physiques, sensorielles ou mentales, ou qui ne possèdent pas l'expérience et la connaissance nécessaires, ne doivent utiliser le produit que s'ils sont supervisés ou que des instructions leur ont été données par une personne responsable de leur sécurité pour l'utilisation de l'appareil et après en avoir compris les dangers. Les opérations de nettoyage et de maintenance ne doivent pas être effectuées par des enfants sans surveillance.
- Ne pas utiliser en cas de déficience de concentration et/ou d'attention, et/ou sous l'influence de drogues, de l'alcool ou de médicaments.
- Ne pas faire tomber ni heurter le produit.
- Les modifications et adaptations techniques du produit ne sont pas autorisées.

- Avant de refermer les parasols: toujours retirer la gouttière et la paroi latérale!
- Avant de fermer les parasols, les gouttières et les parois latérales doivent être retirées.
- Les vitesses de vent maximales autorisées pour les parasols sont perdues en cas d'utilisation de parois latérales.
- Relier les parois latérales au sol afin d'éviter les dommages dus au flottement.
- Il est possible de fixer de 1 à 4 parois latérales.

Garantie

Avant de renvoyer le produit, contactez votre partenaire Glatz. La durée de validité de la garantie est de 24 mois à compter de la date d'achat. La garantie est caduque dans les cas suivants :

- Brutalité
- Négligence dans l'utilisation et l'entretien
- Dommages dus à des manipulations sans précautions

Élimination

En éliminant correctement ce produit lorsqu'il arrivera en fin de vie, vous contribuerez à la préservation de l'environnement et de la santé de tous. De plus, le recyclage des matériaux usagés contribue à la préservation des ressources naturelles. Veuillez par conséquent ne jamais mettre de produits usagés avec les déchets ménagers (déchets non triés). L'emballage de ce produit est constitué de matières écophiles, lesquelles pourront être recyclées par le centre de recyclage situé près de chez vous. En éliminant correctement ce produit lorsqu'il arrivera en fin de vie, vous contribuerez à la préservation de l'environnement et de la santé de tous. Ce produit est composé de métal et de matériaux de synthèse. Quand ce produit arrivera en fin de vie, il devra être éliminé en respectant les directives régionales sur les déchets et la protection de l'environnement.

Montage et utilisation

Pour pouvoir monter les étriers il faut que la toile soit défaite (CASTELLO Pro, PALAZZO Style/Noblesse) ou fixée (PALAZZO Royal) et que le parasol soit ouvert à moitié. La gouttière et la paroi latérale ne peuvent être installés que si les parasols sont ouverts au maximum. Avant de refermer les parasols: toujours retirer la gouttière et la paroi latérale! Pour obtenir un écoulement optimal des eaux de pluie, il suffit de régler la pente de la gouttière.

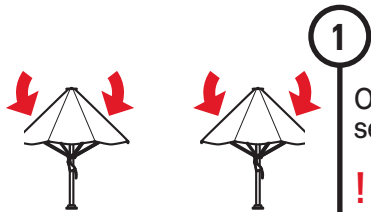

1

Ouvrir les parasols à moitié seulement.

! Afin que les forces exercées sur la toile soit minimales...

- * CASTELLO Pro uniquement
- ** PALAZZO Style/Noblesse uniquement

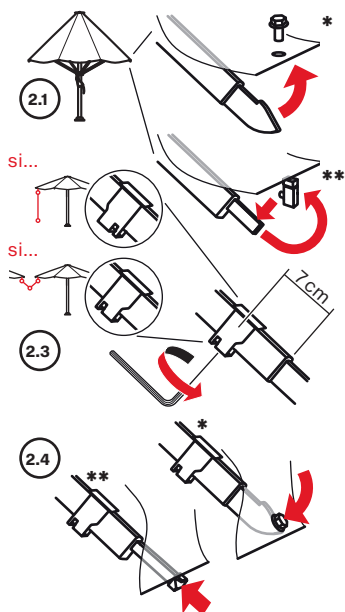

2

Mise en place de l'étrier

1. * Dévisser la vis de fixation de la toile puis soulever celle-ci.
** Enfoncer le pin de l'embout par le haut à l'aide d'un petit tournevis et déverrouiller / retirer l'embout.
2. Orienter correctement l'étrier en le faisant coulisser sur la baleine (PALAZZO Royal: emboîter).
3. Positionner les étriers de façon à ce qu'il soient tous à égale distance du bord du toit, et les fixer avec la vis Allen correspondante.
4. * Abaisser la toile puis la refixer avec la vis de fixation correspondante.
** Enclencher / monter l'embout.
5. Répéter les étapes 1 à 4 pour chaque baleine concernée.

! Les étriers doivent toujours être placés en bout de ligne, afin que le chevauchement bord du toit/gouttière reste correct. Recommandations : toujours défaire la toile au niveau d'une baleine seulement, et poser les cavaliers baleine par baleine.

3

Déplier les parasols au maximum

! Car pour pouvoir monter la gouttière/la paroi latérale, les parasols doivent être complètement ouverts.

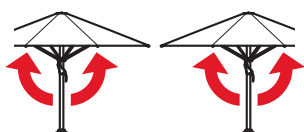

4

Préparer la gouttière/ la paroi latérale

1. Accrocher, d'un côté, la gouttière/la paroi latérale aux étriers.
2. Assembler le tube-support supérieur et inférieur puis les insérer dans ses fourreaux.
3. Uniquement pour la gouttière: Assembler et le tube-support central puis l'introduire dans son fourreau.
4. Fermer la bande velcro.

*Pour la gouttière uniquement

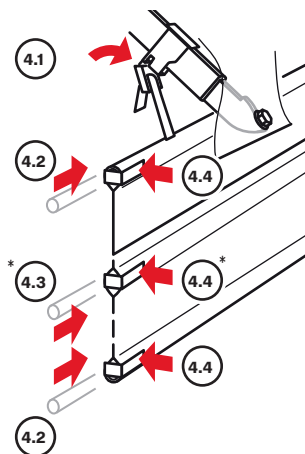

5

Accrocher la gouttière.

1. Accrocher la gouttière aux étriers du parasol voisin.
2. A l'aide des sangles d'ajustement: mettre la gouttière de niveau, en veillant à ce qu'elle ait une forme conique sur toute sa longueur*.
3. Assembler les sangles entre les tubes et les tendre légèrement

! * Pour lever: tirer sur la sangle. Pour abaisser: presser le bouton de la boucle.

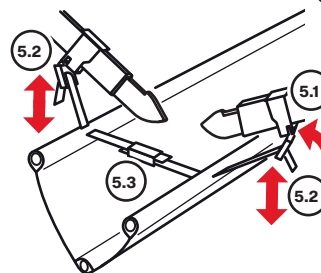

Démontage

Avant de refermer les parasols: toujours retirer la gouttière et la paroi latérale installés. Pour cela, les désolidariser des étriers. Si nécessaire: sortir les tubes-support et les désassembler en tirant dessus.

Entretien et nettoyage

- Enrouler la paroi latérale pour la stocker et ne pas la plier.
- Afin d'éviter toute décoloration ou moisissure: pour faire sécher la gouttière/la paroi latérale, toujours les ouvrir.
- Lorsque la gouttière/la paroi latérale doit être nettoyée: la nettoyer avec de l'eau tiède, un produit nettoyant non agressif et une éponge.
- Ne pas utiliser de produits de blanchiment ni d'objets tranchants pour la gouttière/la paroi latérale car cela l'abîmerait.
- Si la gouttière/la paroi latérale sont utilisés dans un endroit très exposé: il/elle s'usera plus vite. En pareil cas un entretien et un nettoyage plus intensifs sont recommandés.
- Normalement, quand une gouttière ou une paroi latérale est endommagée, votre partenaire Glatz local parvient à la/le réparer. Toujours utiliser des pièces d'origine (pièces fournies par Glatz).

Table of Contents

Welcome	15
Properties	15
Scope of delivery per rain gutter	15
Scope of delivery per side wall	15
Safety information	16
Warranty	17
Disposal	17
Assembly / operation	18
Disassembly	19
Care and maintenance	19

Intended use

The product serves as a rain gutter between two parasols or as a side wall on a parasol. The product may only be used in private households, in the catering and hotel sector or in a comparable environment. The product may only be used in accordance with these operating instructions. Any use other than the uses described in these operating instructions shall be considered improper use. We reserve the right to make modifications due to technical advances. In these instructions, this rain gutter and/or side wall is also referred to as the 'product'.

Warning words used

- !DANGEROUS** Immediately dangerous situation which can result in death or severe injuries.
- !CAUTION** Potentially dangerous situation which can result in minor or moderate injuries.
- !NOTICE** A situation that can lead to property damage.

Welcome

Congratulations on the purchase of your new rain gutter and/or side wall for your Glatz parasols. You have purchased a high quality parasol. These instructions form part of this product. They contain important safety, usage and disposal information for users of the product. Please familiarise yourself with all the information listed before using the product. The product may only be used as described herein and for the use scenarios stated. With proper use and care, this rain gutter and/or side wall will give you years of good service.

Properties

The rain gutter and side wall are made of the same material as the sunshade roof and so blend in perfectly with their surroundings. They are height-adjustable so that they can be optimally adapted to individual needs. The rain gutter is tapered to ensure optimal rainwater drainage.

Scope of delivery per rain gutter

- Rain gutter made of the same fabric and design as the sunshade roof, additionally with waterproof, washable inner lining and tension belts with buckles
- Stainless steel levelling set with useful levelling buckle
- Brackets
- 3 support tubes, anodised, pluggable

Scope of delivery per side wall

- Side wall of the same fabric and design as the sunshade roof
- Stainless steel levelling set with useful levelling buckle
- Brackets
- 2 support tubes, anodised, pluggable

Safety information

READ ALL THE SAFETY INSTRUCTIONS CAREFULLY AND MAKE SURE THAT YOU UNDERSTAND THEM.

- Follow all the instructions to avoid accidents, fire, explosions, electric shock or other hazards that could cause property damage and / or severe or fatal injuries.
- Ensure that each person using the product has read and observes these warnings and instructions.
- Keep all safety directions and instructions for future reference They must be passed on to the following users of the product.
- The manufacturer is not liable for material damages or injuries caused by incorrect use or the failure to observe the safety instructions. The warranty becomes invalid in such cases.
- Children must not play with the product.
- **!DANGER** Always keep children away from packaging material - this constitutes a choking hazard. Children underestimate risks. This product is not a toy.
- Children aged 8 years or over and persons with reduced physical, sensory or mental capabilities, lack of experience or knowledge may only use the appliance if they are supervised by a person who is responsible for their safety or if they have been shown how to use the appliance safely and they have understood the risks inherent in its use. Cleaning and maintenance tasks may not be carried out by children without supervision.
- Do not use the device if you are suffering from a lack of concentration /attention or under the influence of drugs, alcohol or medication.
- Do not allow the product to fall or knock against anything.
- Product and technical modifications are not permitted.
- Before closing the parasols, both rain gutters and side wall must be removed.

- Both rain gutters and side wall must be removed before closing the parasols.
- The maximum permissible wind speeds of the parasols expire when side walls are used.
- Connect side walls to the ground to prevent damage from flapping.
- 1 to 4 side walls can be attached.

Warranty

Always contact your Glatz partner first before sending in the product. The warranty period amounts to 24 months from the date of purchase. The warranty shall become null and void in the following cases:

- Due to external force
- Incorrect use and maintenance
- Damage due to force majeure

Disposal

By disposing of the product correctly, you are helping to avoid potential hazards to the environment and health. Recycling materials helps to conserve natural resources. So please do not dispose of old products with unsorted domestic waste.

The packaging is made of environmentally friendly materials that can be disposed of at your local recycling centre. By disposing of the packaging and packaging waste correctly, you will help to avoid possible hazards to the environment and health. The product is made of metal and synthetic parts. End-of-life disposal must be carried out in accordance with regional environmental and waste disposal regulations.

Assembly / operation

The brackets are mounted with the covering either detached (CASTELLO Pro, PALAZZO Style/Noblesse) or attached (PALAZZO Royal) and with the parasol half open. The rain gutter and side wall can only be fitted when the parasols are fully open. Before closing the parasols, both rain gutters and side wall must be removed. By adjusting the inclination of the rain gutter using the straps, the water run-off can be optimised.

1

Half open parasols.

! In order to minimise the tension on the covering...

2

Assembling the brackets

1. * Loosen the fixing screw of the covering and raise the covering.
** Press in pin on endpiece from above with a small screwdriver and unlock / remove endpiece.
2. Push the brackets (correctly oriented) over the strut (PALAZZO Royal: push on).
3. Position the brackets at the same distance from the edge of the roof and clamp them in place with the Allen screw.
4. * Lower the covering and fix it again with the fixing screw.
** Mount / snap in endpiece.
5. Repeat steps 1 to 4 for each strut affected.

! The brackets must finally be in line so that a good overlap between the roof edge and the gutter remains. Tip: loosen the covering only at one strut at a time and attach the brackets strut by strut.

3

Open parasols completely.

! To assemble the rain gutter / side wall, the parasols must be fully open.

4

Preparing the rain gutter / side wall

1. Hook the rain gutter / side wall into the brackets on one side.
2. Put the upper and lower support tubes together and push them into the tube pockets.
3. Only for rain gutter: Put the middle support tubes together and push it into the tube pocket.
4. Close Velcro fastenings.

*only for rain gutter

5

Hang the gutter.

1. Hook the rain gutter into the brackets on the adjacent parasol.
 2. Level the rain gutter evenly to the conical shape using the straps*.
 3. Put the straps together between the tubes and tighten them slightly
- ! * Pull on straps to raise, press buckle button to lower.

Disassembly

Before closing the parasols, the attached rain gutter / side wall must be removed. To do this, detach them from the brackets. If necessary, pull out the support tubes and disassemble them into the individual segments by pulling them apart.

Care and maintenance

- Roll up windshield for storage, do not fold..
- Allow the rain gutter / side wall to dry when open, to prevent the formation of mould and discolouration.
- If necessary, clean the rain gutter / side wall with lukewarm water, mild detergent and a sponge.
- Do not use bleach or sharp objects, to avoid damage to the rain gutter / side wall.
- If the rain gutter / side wall is used in a highly exposed location, increased wear must be expected. In such cases, we recommend more intensive care and maintenance.
- Generally speaking a defective rain gutter and/or side wall can be repaired by your Glatz partner. Use only original replacement parts from Glatz.



* only CASTELLO Pro
** only PALAZZO Style / Noblesse

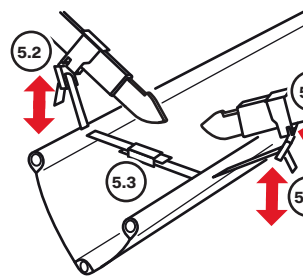
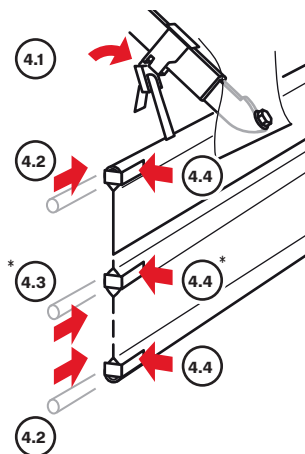
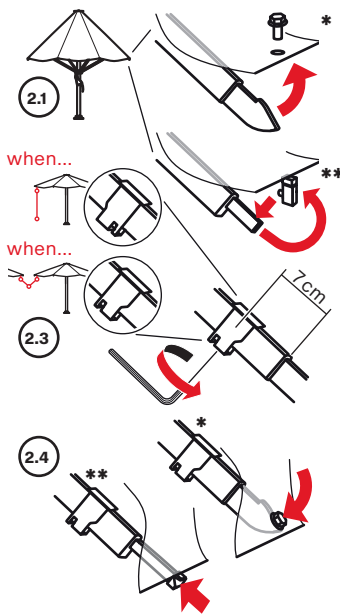

Indice

Benvenuti	21
Caratteristiche	21
Dotazione della fornitura per ogni grondaia	21
Dotazione della fornitura per ogni parete laterale	21
Avvertenze di sicurezza	22
Garanzia	23
Smaltimento	23
Montaggio e utilizzo	24
Smontaggio	25
Cura e manutenzione	25

Impiego conforme

Il prodotto funge da grondaia tra due ombrelli oppure da protezione antiventivo su un ombrellone. L'utilizzo del prodotto è consentito solo presso abitazioni private e nell'ambito della ristorazione, oppure in ambienti simili. L'apparecchio deve essere utilizzato soltanto conformemente agli usi previsti. Ogni utilizzo diverso da quanto previsto nel presente manuale, è considerato non conforme. Sono fatte salve le modifiche dovute ai progressi tecnologici. Nel presente manuale, la grondaia e/o la parete laterale vengono definiti anche "Prodotto".

Terminologia di avvertenza utilizzata

!PERICOLO	Situazione di rischio diretto che può causare lesioni gravi, anche mortali.
!ATTENZIONE	Situazione di rischio potenziale che può causare lesioni medio-lievi.
!SEGNALAZIONE	Una situazione che può causare danni alle cose.

Benvenuti

Congratulazioni per l'acquisto della nuova grondaia e/o della nuova parete laterale del vostro ombrellone Glatz. Si tratta di un prodotto di alta qualità. Il manuale accompagna il prodotto e contiene importanti informazioni per gli utenti sulla sicurezza, l'utilizzo e lo smaltimento. Prima di utilizzare il prodotto, leggere tutte le informazioni contenute nel manuale. Il prodotto deve essere utilizzato solo come qui descritto e nelle situazioni applicative indicate. Se utilizzato e conservato correttamente, la grondaia e/o la parete laterale funzioneranno alla perfezione per molti anni.

Caratteristiche

La grondaia e la parete laterale sono realizzati con lo stesso materiale dell'ombrellone, e si inseriscono quindi alla perfezione nell'ambiente circostante. Regolabili in altezza, in modo da adattarsi perfettamente alle esigenze individuali. La grondaia è realizzata con forma conica per garantire il drenaggio perfetto dell'acqua piovana.

Dotazione della fornitura per ogni grondaia

- Grondaia realizzato con lo stesso materiale e disegno dell'ombrellone e doppia fodera impermeabile e lavabile e cinghie di tensione con fibbie
- Set di livellamento in acciaio inox con pratico fermaglio
- Staffa
- 3 tubi portanti a innesto anodizzati

Dotazione della fornitura per ogni parete laterale

- La parete laterale realizzata con lo stesso materiale e disegno dell'ombrellone
- Set di livellamento in acciaio inox con pratico fermaglio
- Staffa
- 2 tubi portanti a innesto anodizzato

Avvertenze di sicurezza

LEGGERE ATTENTAMENTE TUTTE LE INDICAZIONI DI SICUREZZA E ASSICURARSI DI AVERLE COMPRESSE.

- Osservare tutte le istruzioni e indicazioni in modo da escludere incidenti, fuoco, esplosioni, scosse elettriche o altri pericoli, causa a loro volta di danni materiali e/o lesioni gravi o mortali.
- Assicurarsi che ogni persona che utilizza il prodotto abbia letto e osservi questi avvertimenti e le istruzioni per l'uso.
- Conservare tutte le indicazioni di sicurezza e le istruzioni per uso futuro. In caso di cessione del prodotto queste andranno consegnate al nuovo proprietario o utilizzatore.
- Il produttore declina qualsiasi responsabilità per danni materiali o lesioni riconducibili ad un errato utilizzo o all'inosservanza delle indicazioni di sicurezza. In simili casi la garanzia legale perde la validità.
- I bambini non devono giocare con il prodotto.
- **!PERICOLO** Tenere i bambini lontani dai materiali d'imballaggio visto il pericolo di soffocamento che ne deriva. I bambini non sono in grado di riconoscere adeguatamente i possibili pericoli. Questo prodotto non è un giocattolo.
- L'utilizzo di questo prodotto non è previsto da parte di bambini a partire dagli 8 anni e persone con ridotte capacità fisiche, sensoriali o intellettive o con esperienza e conoscenza inadeguate, se non dietro supervisione o istruzione sull'utilizzo del prodotto da parte di chi è responsabile della loro sicurezza e illustrazione degli eventuali pericoli collegati. Gli interventi di pulizia e manutenzione non possono essere svolti da bambini senza sorveglianza.
- Non utilizzare il prodotto in caso di mancanza di concentrazione / attenzione e/o se sotto l'influsso di stupefacenti, alcol o farmaci.
- Non fare cadere il prodotto ed evitare che subisca colpi.
- Non sono ammesse conversioni del prodotto e modifiche tecniche.

- Prima di chiudere gli ombrelloni, rimuovere le grondaie e la parete laterale.
- Le grondaie e la parete laterale devono essere rimosse prima di chiudere gli ombrelloni.
- Le velocità massime del vento ammissibili per gli ombrelloni scadono quando si utilizzano le pareti laterali.
- Collegare le pareti laterali al suolo per evitare danni dovuti allo sbattimento.
- È possibile fissare da 1 a 4 pareti laterali.

Garanzia

Prima di inviare o restituire il prodotto, mettersi sempre prima in contatto con il proprio partner Glatz. La garanzia legale copre 24 mesi a partire dalla data di acquisto. La garanzia legale decade nei seguenti casi:

- Uso di forza esterna
- Utilizzo e manutenzione impropri
- Danni dovuti a forza maggiore

Smaltimento

Il corretto smaltimento del prodotto contribuisce a evitare eventuali rischi per l'ambiente e la salute. Il riutilizzo dei materiali contribuisce al mantenimento delle risorse naturali. Pertanto, non smaltire i prodotti obsoleti nei rifiuti domestici indifferenziati.

L'imballo è realizzato con materiali ecosostenibili che possono essere smaltiti nelle attrezzature di riciclo locali. Il corretto smaltimento degli imballaggi e dei residui di imballaggio, contribuisce a evitare i rischi per l'ambiente e la salute. Il prodotto è costituito di metallo e parti in plastica. Lo smaltimento a fine vita deve avvenire conformemente alle prescrizioni regionali ambientali e in materia di rifiuti.

Montaggio e utilizzo

Il montaggio delle staffe avviene con la copertura staccata (CASTELLO Pro, PALAZZO Style/Noblesse) o fissata (PALAZZO Royal) e con l'ombrellone aperto a metà. È necessario aprire completamente l'ombrellone per applicare la grondaia e la parete laterale. Prima di chiudere gli ombrelloni, rimuovere la grondaia e la parete laterale. Modificando l'inclinazione della grondaia con le cinghie è possibile ottimizzare il drenaggio dell'acqua.



1

Aprire gli ombrelloni a metà

! per ridurre la tensione della copertura...

* solo CASTELLO Pro
** solo PALAZZO Style / Noblesse

2

Montaggio delle staffe

- * Allentare la vite di fissaggio e sollevare la copertura
** Spingere dall'alto il perno della parte finale con un piccolo cacciavite e sbloccare/rimuovere la parte finale
- Inserire la staffa sulla stecca, orientandola correttamente (PALAZZO Royal: innestarla)
- Posizionare la staffa alla stessa distanza dal bordo del tetto e fissarla con la brugola
- * Abbassare la copertura e riavvitare la vite di fissaggio
** Montare / inserire a scatto la parte finale
- Ripetere i passaggi da 1 a 4 per ogni stecca

! Alla fine le staffe devono risultare allineate, in modo da mantenere una buona sovrapposizione tra bordo del tetto e grondaia. Suggerimento: allentare la copertura solo su una stecca e applicare la staffa su una stecca alla volta.

3

Aprire completamente gli ombrelloni

! Per montare la grondaia / la parete laterale, gli ombrelloni devono essere completamente aperti.



4

Preparare la grondaia/ la parete laterale

- Inserire lateralmente la grondaia/ la parete laterale nella staffa
- Assemblare i tubi portanti superiore e inserirli nelle tasche dei tubi
- Solo per la grondaia:* unire il tubo di supporto centrale e spingerlo nella tasca del tubo
- Chiudere il velcro

* solo per la grondaia

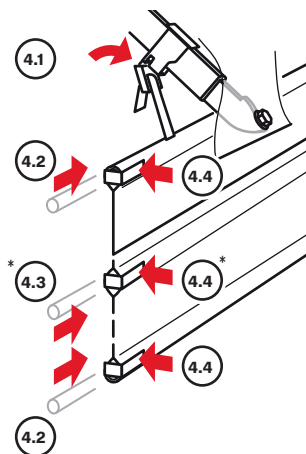

5

Inserire la grondaia

- Inserire la grondaia nella staffa dell'ombrellone adiacente
- Livellare la grondaia in forma conica con l'aiuto delle cinghie*
- Mettere le cinghie tra i tubi e stringerle leggermente

! *Tirare le cinghie per sollevare e premere il pulsante sul fermaglio per abbassare.

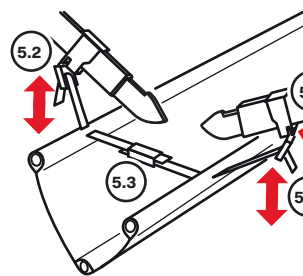

Smontaggio

Prima di chiudere gli ombrelloni, rimuovere la grondaia e la parete laterale applicati. Per far ciò, staccarli dalle staffe. Se necessario, rimuovere i tubi portanti e smontare i singoli segmenti tirandoli.

Cura e manutenzione

- Arrotolare la parete laterale per riporlo e non piegarlo.
- Far asciugare la grondaia / la parete laterale aperti, per evitare la formazione di muffa e lo scolorimento.
- Se necessario, pulire la grondaia / la parete laterale con acqua tiepida e detergente delicato, utilizzando una spugna.
- Non utilizzare candeggianti né oggetti appuntiti, per non danneggiare la grondaia / la parete laterale.
- Se la grondaia / la parete laterale vengono collocate in posizione molto esposta, bisogna prevedere un'usura maggiore. In questi casi, si consiglia una maggiore cura e manutenzione.
- Nella maggior parte dei casi, il rivenditore Glatz potrà riparare la grondaia e/o la protezione antivento difettose. Utilizzare esclusivamente ricambi originali Glatz.

Índice de contenido

Le damos la bienvenida	27
Características	27
Volumen de suministro de cada canalón	27
Volumen de suministro de cada cortavientos	27
Indicaciones de seguridad	28
Garantía	29
Eliminación	29
Montaje / Manejo	30
Desmontaje	31
Mantenimiento y cuidado	31

Utilización conforme a su finalidad

El producto sirve de canalón entre dos sombrillas o de protección contra el viento en una sombrilla. El producto solo se puede emplear en viviendas particulares, en la restauración y en la hostelería, o en un entorno comparable. El producto solo se puede usar conforme a las presentes instrucciones de uso. Todos los demás usos no descritos en las presentes instrucciones de uso tendrán consideración de utilización no conforme a su finalidad.

Nos reservamos el derecho a realizar modificaciones como consecuencia de los adelantos técnicos. En las presentes instrucciones, este canalón y/o esta cortavientos también se denomina el “producto”.

Símbolos empleados

- !PELIGRO** de situación peligrosa inminente, que puede provocar la muerte o lesiones graves.
- !PRECAUCIÓN** por situación potencialmente peligrosa, que puede provocar lesiones leves o de gravedad media.
- !ATENCIÓN** por una situación que puede provocar daños materiales.

Bienvenidos

Le damos la enhorabuena por la compra de su nuevo canalón y/o cortavientos para sus sombrillas de Glatz. Ha adquirido un producto de alta calidad. Estas instrucciones son parte integrante del producto. Incluyen información importante relativa a la seguridad, la utilización y la eliminación del producto para los usuarios. Debe familiarizarse con toda la información facilitada antes de utilizar el producto. El producto solo se puede utilizar como se describe y en los escenarios de uso indicados. Si realiza un uso y un mantenimiento adecuados, podrá disfrutar durante muchos años de este canalón y/o cortavientos.

Características

El canalón y el cortavientos están fabricados del mismo material que el techo de la sombrilla, por lo que se integran a la perfección. Se pueden ajustar en altura, de tal modo que se adaptan de forma óptima a las necesidades individuales. El canalón tiene un diseño cónico a fin de garantizar un desagüe óptimo del agua de lluvia.

Volumen de suministro de cada canalón

- Canalón del mismo tejido y diseño que el techo de la sombrilla; adicionalmente, con doblaje interior impermeable y lavable y correas de tensión con hebillas.
- Kit de nivelación de acero inoxidable con práctica hebilla de nivelación
- Estribo
- 3 tubos de soporte, anodizados, conectables

Volumen de suministro de cada cortavientos

- El cortavientos del mismo tejido y diseño que el techo de la sombrilla
- Kit de nivelación de acero inoxidable con práctica hebilla de nivelación
- Estribo
- 2 tubos de soporte, anodizado, conectable

Indicaciones de seguridad

LEA ATENTAMENTE TODAS LAS INDICACIONES DE SEGURIDAD Y ASEGÚRESE DE COMPRENDERLAS.

- Seguir todas las instrucciones para evitar accidentes, incendios, explosiones, descargas eléctricas u otros peligros que puedan provocar daños materiales y/o lesiones graves o mortales.
- Asegurarse de que todas las personas que usen el producto hayan leído y sigan estas advertencias e instrucciones.
- Conservar todas las indicaciones de seguridad e instrucciones para el futuro. Deberán entregarse a los futuros usuarios del producto.
- El fabricante no se hace responsable de daños materiales o lesiones que se produzcan por una manipulación errónea o por el incumplimiento de las indicaciones de seguridad. En tales casos, la garantía se extingue.
- Los niños no deben jugar con el producto.
- **¡PELIGRO:** Mantener a los niños siempre alejados del material de embalaje, puesto que entraña peligro de asfixia. Los niños subestiman los peligros. Este producto no es un juguete.
- Los niños mayores de 8 años y las personas con capacidades físicas, sensoriales o psíquicas limitadas, con poca experiencia y conocimientos, solo pueden utilizar el producto bajo la supervisión de una persona responsable de su seguridad o si han recibido instrucciones acerca del uso seguro del producto y han comprendido los peligros a ello asociados. Las tareas de limpieza y mantenimiento no deben ser realizadas por niños sin supervisión.
- No utilizar el producto en caso de falta de concentración/atención y/o bajo la influencia de las drogas, del alcohol o de fármacos.
- No dejar que el producto se caiga o golpee.
- No está permitido realizar cambios en el producto ni modificaciones técnicas.

- Antes de cerrar las sombrillas, se deben retirar tanto los canalones como las protecciones contra el viento.
- Tanto los canalones como la cortavientos deben retirarse antes de cerrar los sombrillas.
- Las velocidades máximas admisibles del viento de las sombrillas expiran cuando se utilizan cortavientos.
- Conecte las cortavientos al suelo para evitar daños por el aleteo.
- Se pueden fijar de 1 a 4 cortavientos.

Prestación de garantía

Póngase siempre en contacto con su socio de Glatz antes de enviar el producto. La garantía es de 24 meses a partir de la fecha de compra. La garantía se extingue en los casos siguientes:

- Aplicación de fuerza externa
- Manejo y mantenimiento inadecuados
- Daños por fuerza mayor

Eliminación

Mediante la correcta eliminación del embalaje, ayuda a evitar posibles riesgos para el medioambiente y la salud. El reaprovechamiento de materiales contribuye a la conservación de los recursos naturales. Por consiguiente, no deseche los productos usados con los residuos domésticos sin clasificar.

El embalaje se ha fabricado con materiales respetuosos con el medioambiente, que se pueden desechar en sus plantas locales de reciclaje. Mediante la correcta eliminación de embalajes y residuos de embalaje, ayuda a evitar posibles riesgos para el medioambiente y la salud. El producto se compone de metal y piezas sintéticas. La eliminación al finalizar su vida útil se debe realizar de conformidad con la normativa regional en materia de medioambiente y residuos.

Montaje / Manejo

El montaje del estribo se realiza con el revestimiento suelto (CASTELLO Pro, PALAZZO Style/Noblesse) o sujeto (PALAZZO Royal) y con la sombrilla a medio abrir. El canalón y el cortavientos únicamente se pueden colocar con la sombrilla totalmente abierta. Antes de cerrar las sombrillas, se deben retirar tanto los canalones como las protecciones contra el viento. Mediante el ajuste de la inclinación del canalón con ayuda de la correa, se puede optimizar el desagüe de agua.



1

Abrir la sombrilla hasta la mitad

! Para que la fuerza que realiza el revestimiento sea baja...

* solo CASTELLO Pro
** solo PALAZZO Style / Noblesse

2

Montar los estribos

1. * Aflojar el tornillo de fijación del revestimiento y subir el revestimiento
** Empuje el pasador de la pieza final desde arriba con un pequeño destornillador y desbloquee / retire la pieza final
2. Deslizar el estribo correctamente orientado por encima de la riostra (PALAZZO Royal: colocar)
3. Posicionar el estribo a la misma distancia respecto del borde del techo y fijar mediante el tornillo Allen
4. * Bajar el revestimiento y volver a fijarlo mediante el tornillo de fijación
** Montar / encajar la pieza final
5. Repetir los pasos del 1 al 4 para cada riostra afectada

! Al acabar, los estribos deben formar una línea, de tal modo que el borde del techo y el canalón queden bien superpuestos. Recomendación: soltar el revestimiento únicamente en una riostra y colocar los estribos riostra por riostra.

3

Abrir la sombrilla totalmente

! Para el montaje del canalón / del cortavientos, las sombrillas deben estar totalmente abiertas.

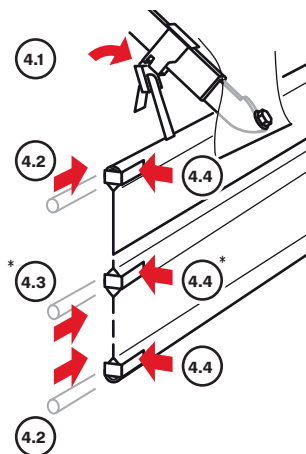
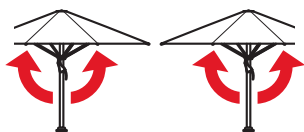

4

Preparar el canalón / el cortavientos

1. Colgar el canalón / el cortavientos del estribo a un lado
2. Montar los tubos de soporte superior e inferior y los tubos de soporte superior e inferior en las fundas para tubos
3. Solo en el caso del canalón: junte el tubo de soporte central y empujalo en la cavidad del tubo
4. Cerrar el velcro

*Solo en el caso del canalón

5

Colgar el canalón

1. Colgar el canalón en el estribo de la sombrilla adyacente
 2. Con la ayuda de la correa, nivelar el canalón de manera uniforme hasta que adquiera una forma cónica*
 3. Coloca las correas entre los tubos y aprétalas ligeramente
- ! * Para subir, tirar de la correa; para bajar, pulsar el botón rápido

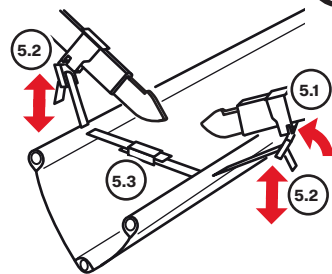

Desmontaje

Antes de cerrar las sombrillas, se deben retirar tanto los canalones como las protecciones contra el viento que se hubieran colocado. Para ello, se deben soltar los estribos. De ser necesario, extraer los tubos de soporte y desmontarlos en los diferentes segmentos tirando de ellos.

Mantenimiento y cuidado

- Enrolle el cortavientos para guardarlo y no lo pliegue..
- Dejar que el canalón / el cortavientos se sequen abiertos para evitar la aparición de moho y decoloraciones.
- De ser necesario, limpiar el canalón / el cortavientos con agua tibia, detergente suave y una esponja.
- No utilizar blanqueadoras ni objetos cortantes para evitar daños en el canalón / el cortavientos.
- Si el canalón / el cortavientos están situados en una zona muy expuesta, se deberá contar un mayor desgaste. En tales casos, recomendamos un mantenimiento y un cuidado intensivos.
- En la mayoría de casos, su distribuidor Glatz podrá encargarse de reparar los canalones y/o protecciones contra el viento que estén dañados. Utilice exclusivamente piezas de repuesto originales de Glatz.

Inhoudsopgave

Hartelijk welkom	33
Eigenschappen	33
Inhoud van de levering afhankelijk van de regengoot	33
Inhoud levering afhankelijk van de zijwand	33
Veiligheidsvoorschriften	34
Garantie	35
Verwijdering	35
Montage / Bedienung	36
Demontage	37
Onderhoud en verzorging	37

Gebruik conform de voorschriften

Het product dient als regengoot tussen twee parasols of als zijwand aan een parasol. Het product mag alleen in particuliere huishoudens, in de gastronomie en hotelwezen of in een vergelijkbare omgeving worden gebruikt. Het product mag uitsluitend worden gebruikt overeenkomstig deze aanwijzing. Een ander als hier in deze gebruiksaanwijzing beschreven toepassing geldt als niet conform de voorschriften. Wijzigingen in de zin van technische vooruitgang voorbehouden. In deze handleiding wordt deze regengoot en/of deze zijwand ook als «Product» gekenmerkt.

Gebruikte symbolen

!GEVAAR een direct gevaarlijke situatie die tot dodelijk of ernstig letsel kan leiden.

!VOORZICHTIG een potentieel gevaarlijke situatie die tot licht of gemiddeld letsel kan leiden.

!AANWIJZING een situatie die tot materiële schade kan leiden.

Hartelijk welkom

Hartelijk gefeliciteerd voor de aankoop van uw nieuwe regengoot en/of zijwand bij uw parasols van Glatz. U heeft een hoogwaardig product aangeschaft. Deze handleiding maakt deel uit van dit product. Het bevat belangrijke informatie betreffende de veiligheid, het gebruik en het afvoeren voor de gebruiker van het product. Maakt u zich vertrouwd met alle vermelde informatie voordat u het product gaat gebruiken. Het product mag uitsluitend worden gebruikt als beschreven en voor de aangegeven toepassingsscenario. Bij gebruik en verzorging volgens de voorschriften, kan deze regengoot en/of zijwand u nog meerdere jaren van dienst zijn.

Eigenschappen

De regengoot en/of zijwand zijn van hetzelfde materiaal gemaakt als het schermdak en passen hiermee uitstekend in de omgeving. Ze zijn in hoogte verstelbaar zodat ze optimaal aan de individuele behoeften kunnen worden aangepast. De regengoot is conisch ontworpen om een optimale afvoer van het regenwater te garanderen.

Inhoud van de levering afhankelijk van de regengoot

- De regengoot is uit hetzelfde materiaal en ontwerp als het schermdak extra met waterdichte, afwasbare inwendige doublering en spanriemen met gespen.
- Nivelleer-set van roestvrij staal met praktische nivelleer-gesp
- Beugel
- 3 draagbuizen, geanodiseerd, insteekbaar

Inhoud levering afhankelijk van de zijwand

- De zijwand is van hetzelfde materiaal en ontwerp als het schermdak
- Nivelleer-set van roestvrij staal met praktische nivelleer-gesp
- Beugel
- 2 draagbuizen, geanodiseerd, insteekbaar

Veiligheidsvoorschriften

LEES ALLE VEILIGHEIDSAANWIJZINGEN ZORGVULDIG DOOR EN DAT U ZE BEGRIJPT.

- Alle aanwijzingen in acht nemen om ongevallen, brand, explosies, elektrische schokken of andere gevaren te vermijden, die materiële schade kunnen veroorzaken en/of tot ernstig of dodelijk letsel kunnen leiden.
- Let op dat elke persoon die dit product gebruikt, deze waarschuwingen heeft gelezen en opvolgt.
- Alle veiligheidsinstructies en aanwijzingen voor toekomstig gebruik bewaren. U moet deze aan de volgende gebruikers van het product verstrekken.
- De fabrikant kan niet aansprakelijk worden gesteld voor materiële schade of letsel, die door onjuiste bediening of het niet in acht nemen van de veiligheidsinstructies zijn ontstaan. In dergelijke gevallen vervalt de garantie.
- Kinderen mogen niet met het product spelen.
- **!GEVAAR** Kinderen altijd uit de buurt houden van verpakkingsmaterialen om verstikkingsgevaar te voorkomen. Kinderen onderschatten gevaren. Dit product is geen speelgoed.
- Kinderen vanaf 8 jaar en personen met fysieke, sensorische of verstandelijke beperkingen of met een gebrek aan ervaring en/of kennis, mogen het product uitsluitend gebruiken als zij onder toezicht staan van een voor hun veiligheid verantwoordelijke persoon, of van hem of haar instructies krijgen hoe het apparaat veilig moet worden gebruikt en de hieraan verbonden gevaren hebben begrepen. Reinigings- en onderhoudswerkzaamheden mogen niet door kinderen zonder toezicht worden uitgevoerd.
- Het apparaat niet gebruiken bij een gebrekkige concentratie/aandacht en/of als u onder invloed van drugs, alcohol of medicijnen verkeerd.
- Het product niet laten vallen of laten aanslaan.
- Wijzigingen aan het product en technische modificaties zijn niet toegestaan.
- Voordat de parasol gesloten worden, moeten zowel regengooten alsook zijwand worden verwijderd.

- Zowel de regengooten als de zijwand moeten worden verwijderd voordat de parasols worden gesloten.
- De maximaal toegestane windsnelheden van de parasols vervallen wanneer zijwanden worden gebruikt.
- Verbind de zijwanden met de grond om schade door klapperen te voorkomen.
- Er kunnen 1 tot 4 zijwanden worden bevestigd.

Garantie

Neem eerst contact op met uw Glatz dealer voordat u het product retourneert. De garantie is 24 maanden na aanschafdatum. De garantie vervalt in de volgende gevallen:

- Geweld van buitenaf
- Ondeskundige bediening en onderhoud
- Beschadiging door force majeure

Verwijdering

Met de correcte afvoer van het product helpt u om mogelijke gevaren voor het milieu en de gezondheid te voorkomen. Het recyclen van materialen draagt bij aan het behoud van natuurlijke resources. Voer daarom geen oude producten samen met ongesorteerd huishoudelijk afval af. De verpakking is van milieuvriendelijk materiaal vervaardigd die kan worden afgevoerd bij uw plaatselijke recyclingsvoorzieningen. Met het juist afvoeren van de verpakkingen en verpakkingsafval draagt u bij om mogelijke gevaren voor het milieu en de gezondheid te vermijden. Het product bestaat uit metaal en synthetische onderdelen. Het afvoeren aan het einde van de levensduur moet conform de regionale milieu- en afvalvoorschriften plaatsvinden.

Montage / Bediening

De montage van de beugels vindt plaats bij losgemaakte (CASTELLO Pro, PALAZZO Style/Noblesse) of bevestigde (PALAZZO Royal) bespanning en bij half geopend scherm. De regengoot en de zijwand kunnen alleen bij volledig geopende parasols worden aangebracht. Voordat de parasols gesloten worden, moeten zowel de regengoot alsook zijwand worden verwijderd. Door het verstellen van de helling van de regengoot d.m.v. de riem, kan de afvoer van het water worden geoptimaliseerd.

1

Scherm half openen



! Om de krachten op de bespanning laag te houden...

2

Monteer de beugels

* alleen CASTELLO Pro
** alleen PALAZZO Style / Noblesse

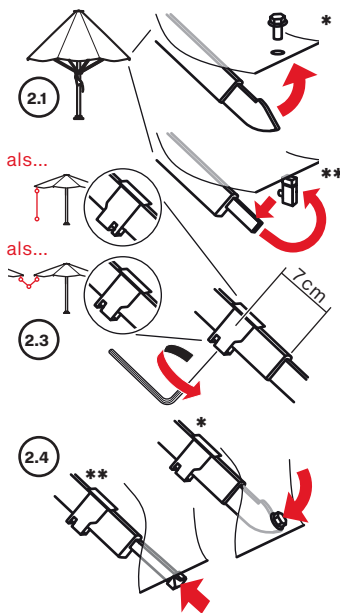

1. * Maak de bevestigingsbout van de bespanning los en til de bespanning op
** Duw de pen op het eindstuk van bovenaf in met een kleine schroevendraaier en ontgrendel / verwijder het eindstuk
2. Schuif de beugels correct georiënteerd over de steunband (PALAZZO Royal: erop zetten)
3. Positioneer de beugels in gelijke afstand tot de dakrand en klem deze d.m.v. een inbusbout vast
4. * Laat de bespanning zakken en bevestig het weer m.b.v. de bevestigingsbout
** Monteer / klik in eindstuk
5. Herhaal de stappen 1 tot 4 voor elke betrokken band

! De beugels moeten bij het einde in een lijn staan zodat er een goede overlapping dakrand / regengoot blijft. Advies: maak de bespanning telkens maar aan een band los en breng de beugels, band voor band aan.

3

Scherm helemaal openen

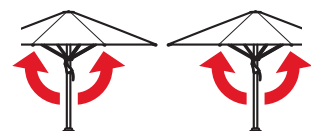

! Voor de montage van de regengoot / de zijwand moeten de parasols helemaal geopend zijn.

4

Regengoot / Zijwand voorbereiden

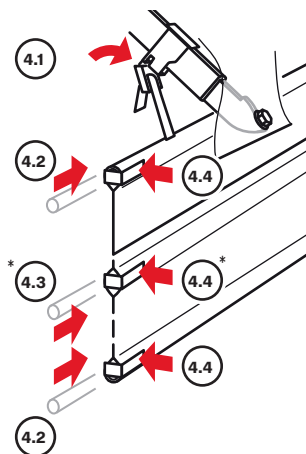

1. Hang de regengoot / zijwand aan een kant in de beugels
2. Steek de bovenste en onderste draagbuizen in elkaar en duw ze in de uitsparing van de buisvakken.
3. Alleen bij regengoot: Steek de middelste draagbuis in elkaar en schuif hem in de uitsparingen van de buis.
4. Sluit de klittenband

*alleen bij regengoot:

5

Hang de regengoot erin

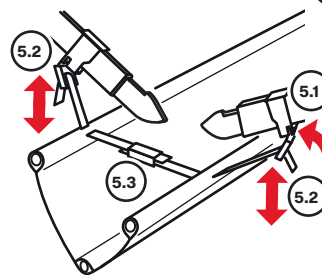

1. Hang de regengoot bij het aangrenzende scherm in de beugels.
 2. Nivelleer m.b.v. de band gelijkmatig tot een conische vorm uit*.
 3. Breng de riemen samen tussen de buizen en trek ze lichtjes aan.
- ! * Trek aan de band om op te hijsen, druk voor het laten zakken op de gespknop.

Demontage

Voordat de parasols gesloten worden, moet de aangebrachte regengoot / de aangebrachte zijwand worden verwijderd. Hiervoor worden ze losgemaakt van de beugels. Trek naar behoefte de draagbuizen eruit en demonteer ze d.m.v. het uit elkaar trekken in afzonderlijke segmenten.

Onderhoud en verzorging

- Rol het zijwand op om het op te bergen en vouw het niet op.
- Laat de regengoot / de zijwand in geopende toestand drogen om de vorming van schimmels en verkleuringen te voorkomen.
- Reinig de regengoot / zijwand naar behoefte met lauw warm water, wasmiddel voor fijne was en een spons.
- Gebruik geen bleekmiddel en geen scherpe voorwerpen om beschadigingen aan de regengoot / de zijwand te voorkomen.
- Als de regengoot / zijwand op punten wordt ingezet die aan sterke invloeden onderhevig is, moet met verhoogde slijtage worden gerekend. In dergelijke gevallen adviseren wij een intensiever onderhoud en verzorging.
- In de meeste gevallen kan een defecte regengooten/of een defect zijwand door uw partner van Glatz worden gerepareerd. Maak alleen gebruik van originele vervangende onderdelen van Glatz.

REGENRINNE Triangular / SEITENWAND

GOUTTIÈRE Triangular / PAROI LATÉRALE

RAIN GUTTER Triangular / SIDE WALL

GRONDAIA Triangular / PARETE LATERALE

CANALÓN Triangular / CORTAVIENTOS

REGENGOOT Triangular / ZIJWAND

› CASTELLO® Pro, PALAZZO®

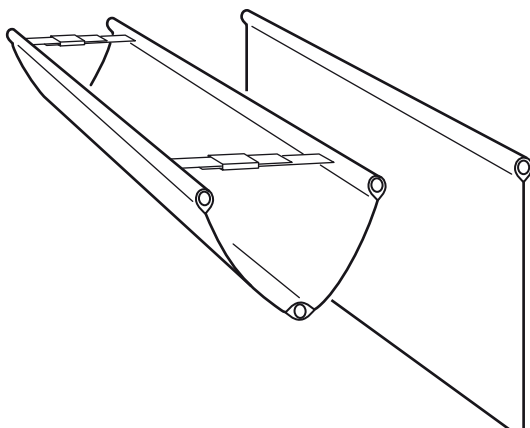

GLATZ AG
Neuhofstrasse 12
CH-8500 Frauenfeld

GLATZ France SARL
411 Allée des Noisetiers
F-69760 Limonest

glatz.com

